



Вентиляторы

Осевые вентиляторы

ВГО1 (FAN-EB)



стр. 339

ВГОВ1 (FAN-EB/M1)



стр. 341

Центробежные крышные вентиляторы

ВГОК1
(FAN-C/M3)



стр. 344

Радиальные вентиляторы

ВГР2
(FAN-C/M1)



стр. 347

Комплектующие

Кабельные вводы
Заглушки
Переходники



стр. 400

- Взрывозащищенная вентиляционная арматура ВГО1 предназначена для охлаждения контрольно-управляющих устройств, а также удаления взрывоопасных и агрессивных газов из них, для настенного монтажа в системах приточной и вытяжной вентиляции производственных помещений, установленных для удаления газообразных (пылеобразных) горючих и негорючих сред.

- Взрывозащищенные осевые вентиляторы ВГО1 имеют простую конструкцию: корпус, изготовленный из листовой стали, в котором помещается осевое рабочее колесо с лопатками, и двигатель, обеспечивающий вращение.

- Вентиляторы осевые, перемещая объемы воздуха из внешнего пространства во внутренние производственные помещения, способны выполнять функцию кондиционирования.

- Вентиляторы имеют небольшую площадь для монтажа.

- Осевые вентиляторы имеют возможность управления вращением.

- ВГО1 обладают малой мощностью потребления энергии.



МАРКИРОВКА

Ex 1Ex d IIB T4 Gb

Ex Ex tb IIIA T135°C Db

СЕРТИФИКАТЫ И РАЗРЕШЕНИЯ

ГОСТ Р ИСО 9001-2015 (ISO 9001:2015)

TC RU C-RU.AA87.B.00245

ТУ 3400-007-72453807-07

МЧС РК Разрешение № 19-02/1773-Р-888

НОРМЫ

ГОСТ 12.2.007.0-75

ТР ТС 012/2011

ГОСТ Р МЭК 60079-0-2011

ГОСТ 14254-96 (МЭК 529-89)

ГОСТ 30852.0-2002 (МЭК 60079-0:1998)

ГОСТ 30852.1-2002 (МЭК 60079-1:1998)

ГОСТ IEC 61241-1-1-2011

Гл. 7.3 ПУЭ

ТЕХНИЧЕСКИЕ ХАРАКТЕРИСТИКИ

Установка

Категория II по подгруппе газов IIA, IIB, зоны 1, 2;
Категория III по пыли, взрывоопасные пылевые среды, содержащие летучие частицы, непроводящую и проводящую пыль;
Опасные производственные объекты

Напряжение питания, В

~220/380 (50/60 Гц)

Климатическое исполнение

УХЛ1 (по требованию УХЛ2, УХЛ3, УХЛ4, УХЛ5, ХЛ1, ХЛ2, ХЛ3, ХЛ5, Т1, Т2, Т3, Т5, ОМ1, ОМ2, ОМ3, ОМ4, В2.1, В5)

ОПЦИИ, АКСЕССУАРЫ И ИСПОЛНЕНИЯ

НАИМЕНОВАНИЕ	МАРКИРОВКА
Закладная рамка (устанавливается в случае, если толщина стены установки меньше размера "С")	/ЗАКЛАДНАЯ РАМКА
Заслонка тяговая	/ЗАСЛОНКА ТЯГОВАЯ
Защитная решетка	/ЗР

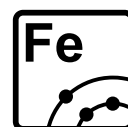
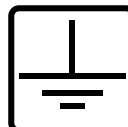
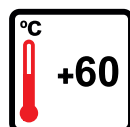
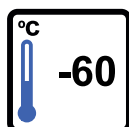

Модель вентилятора	Мотор / Полюса	Мощность, кВт	Сила тока, А	Типоразмер двигателя
ВГО1-35П2Ф1	однофазный / 2	0,18	1,76	63
ВГО1-35П2Ф3	трехфазный / 2	0,12	0,50	56
ВГО1-35П4Ф1	однофазный / 4	0,06	0,88	56
ВГО1-35П4Ф3	трехфазный / 4	0,09	0,30	56
ВГО1-40П2Ф1	однофазный / 2	0,18	1,76	63
ВГО1-40П2Ф3	трехфазный / 2	0,12	0,33	56
ВГО1-40П4Ф1	однофазный / 4	0,09	0,88	63
ВГО1-40П4Ф3	трехфазный / 4	0,09	0,30	56
ВГО1-47П2Ф1	однофазный / 2	0,25	1,91	71
ВГО1-47П2Ф3	трехфазный / 2	0,25	0,80	63
ВГО1-47П4Ф1	однофазный / 4	0,09	0,88	63
ВГО1-47П4Ф3	трехфазный / 4	0,09	0,30	56
ВГО1-53П4Ф1	однофазный / 4	0,12	1,15	63
ВГО1-53П4Ф3	трехфазный / 4	0,12	0,54	63
ВГО1-58П4Ф1	однофазный / 4	0,18	1,54	71
ВГО1-58П4Ф3	трехфазный / 4	0,18	0,64	63
ВГО1-63П4Ф1	однофазный / 4	0,37	2,66	80
ВГО1-63П4Ф3	трехфазный / 4	0,37	1,30	71
ВГО1-71П4Ф3	трехфазный / 4	0,55	1,50	80
ВГО1-71П6Ф3	трехфазный / 6	0,18	0,80	71
ВГО1-71П8Ф3	трехфазный / 8	0,12	0,55	71
ВГО1-77П4Ф3	трехфазный / 4	0,75	2,00	80
ВГО1-77П6Ф3	трехфазный / 6	0,25	1,20	71
ВГО1-77П8Ф3	трехфазный / 8	0,18	0,95	80
ВГО1-81П4Ф3	трехфазный / 4	1,10	2,80	90S
ВГО1-81П6Ф3	трехфазный / 6	0,37	1,40	80
ВГО1-81П8Ф3	трехфазный / 8	0,25	1,20	80
ВГО1-86П4Ф3	трехфазный / 4	2,20	4,80	100L
ВГО1-86П6Ф3	трехфазный / 6	0,75	2,20	90S
ВГО1-86П8Ф3	трехфазный / 8	0,37	1,30	90S

КОНСТРУКТИВНЫЕ ПАРАМЕТРЫ

Типоразмер вентилятора	Размеры, мм						
	A	B	C	∅D	E	∅F	Масса (кг)
ВГО1-35П2	345	305	44	215	210	8,5	7
ВГО1-35П4	345	305	44	215	210	8,5	7
ВГО1-40П2	400	350	57	265	250	8,5	9
ВГО1-40П4	400	350	57	265	250	8,5	9
ВГО1-47П2	465	405	77	312	285	10	13
ВГО1-47П4	465	405	77	312	285	10	13
ВГО1-53П4	525	465	90	365	315	10	14
ВГО1-58П4	580	520	100	413	325	10	16
ВГО1-63П4	630	570	107	457	370	10	20
ВГО1-71П4	700	640	137	512	405	10	24
ВГО1-71П6	700	640	137	512	405	10	24
ВГО1-71П8	700	640	137	512	405	10	24
ВГО1-77П4	765	695	122	569	385	10	27
ВГО1-77П6	765	695	122	569	385	10	27
ВГО1-77П8	765	695	122	569	385	10	27
ВГО1-81П4	800	730	93	640	385	12	29
ВГО1-81П6	800	730	93	640	385	12	29
ВГО1-81П8	800	730	93	640	385	12	29
ВГО1-86П4	850	800	93	710	440	12	38
ВГО1-86П6	850	800	93	710	440	12	38
ВГО1-86П8	850	800	93	710	440	12	38

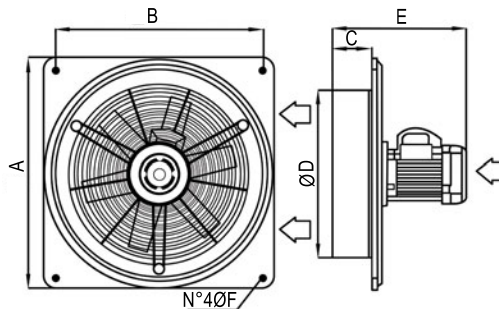

ФОРМИРОВАНИЕ МАРКИРОВКИ

ВГО1 - Х Х Х - Х / Х - ТУ 3400-007-72453807-07

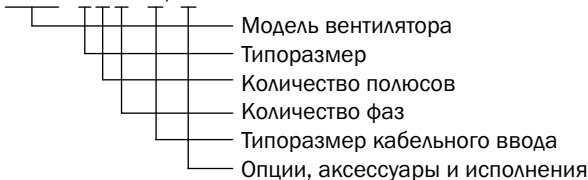

Пример заказа:

ВГО1-58П4Ф3-КНВТВ1Н - ТУ 3400-007-72453807-07.

• В конструкции вентиляционной арматуры используются электродвигатели с видом защиты «взрывонепроницаемая оболочка», крепление двигателя по стандарту IEC позволяет производить оперативную его замену. Электродвигатели вентиляторов следует оснастить устройством защиты от перегрузки по току.

• Осевые канальные вентиляторы ВГОВ1 обладают рядом преимуществ: небольшая площадь для монтажа, возможность управления вращением, малая мощность потребления энергии.

• Вентиляторы осевые гарантируют быструю очистку окружающей атмосферы от разнообразных примесей, взрывоопасных, агрессивных, пылеобразных горючих и негорючих сред и, перемещая объёмы воздуха из внешнего пространства во внутренние помещения, способны выполнять функцию кондиционирования.

• Вентиляторы серии ВГОВ1 подходят как для непосредственного монтажа в канал воздуховода, так и для установки в стену сооружения.



МАРКИРОВКА

1Ex d IIB T4 Gb

Ex tb IIIA T135°C Db

СЕРТИФИКАТЫ И РАЗРЕШЕНИЯ

ГОСТ Р ИСО 9001-2015 (ISO 9001:2015)

TC RU C-RU.AA87.B.00245

ТУ 3400-007-72453807-07

НОРМЫ

ГОСТ 12.2.007.0-75

ТР ТС 012/2011

ГОСТ Р МЭК 60079-0-2011

ГОСТ 14254-96 (МЭК 529-89)

ГОСТ 30852.0-2002 (МЭК 60079-0:1998)

ГОСТ 30852.1-2002 (МЭК 60079-1:1998)

ГОСТ IEC 61241-1-1-2011

Гл. 7.3 ПУЭ

ТЕХНИЧЕСКИЕ ХАРАКТЕРИСТИКИ

Установка

Категория II по подгруппе газов IIA, IIB, зоны 1, 2;
Категория III по пыли, взрывоопасные пылевые среды, содержащие летучие частицы, непроводящую и проводящую пыль;
Опасные производственные объекты

Напряжение питания, В

~220/380 (50/60 Гц)

Климатическое исполнение

УХЛ1 (по требованию УХЛ2, УХЛ3, УХЛ4, УХЛ5, ХЛ1, ХЛ2, ХЛ3, ХЛ5, Т1, Т2, Т3, Т5, ОМ1, ОМ2, ОМ3, ОМ4, В2.1, В5)

ОПЦИИ, АКСЕССУАРЫ И ИСПОЛНЕНИЯ

НАИМЕНОВАНИЕ	МАРКИРОВКА
Удлинитель корпуса	/УК
Сопло на выходе (на отводе воздуха)	/СО
Сопло на входе (на подводе воздуха)	/СП
Гибкий соединитель	/ГС
Защитная решетка со стороны лопастей	/ЗРЛ
Защитная решетка со стороны двигателя	/ЗРД
Кронштейн	/КРОНШТЕЙН
Контрфланец	/КФ
Контрштуцер	/КШ
Шумоглушитель трубный	/ШТ
Шумоглушитель трубный с обтекателем	/ШТО

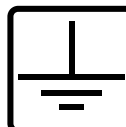
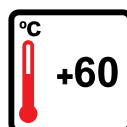
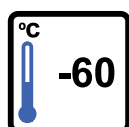

Модель вентилятора	Мотор / полюса	Мощность, кВт	Сила тока, А	Типоразмер двигателя
ВГОВ1-39П2Ф1	однофазный / 2	0,25	1,91	71
ВГОВ1-39П2Ф3	трехфазный / 2	0,25	0,8	63
ВГОВ1-39АП4Ф1	однофазный / 4	0,12	1,15	63
ВГОВ1-39АП4Ф3	трехфазный / 4	0,12	0,54	63
ВГОВ1-39БП4Ф1	однофазный / 4	0,12	1,15	63
ВГОВ1-39БП4Ф3	трехфазный / 4	0,12	0,54	63
ВГОВ1-44П2Ф1	однофазный / 2	0,55	3,79	80
ВГОВ1-44П2Ф3	трехфазный / 2	0,55	1,5	71
ВГОВ1-44АП4Ф1	однофазный / 4	0,12	1,15	63
ВГОВ1-44АП4Ф3	трехфазный / 4	0,12	0,54	63
ВГОВ1-44БП4Ф1	однофазный / 4	0,12	1,15	63
ВГОВ1-44БП4Ф3	трехфазный / 4	0,12	0,54	63
ВГОВ1-49П2Ф1	однофазный / 2	1,1	7,6	90
ВГОВ1-49П2Ф3	трехфазный / 2	1,1	2,4	80
ВГОВ1-49АП4Ф1	однофазный / 4	0,18	1,54	71
ВГОВ1-49АП4Ф3	трехфазный / 4	0,18	0,64	63
ВГОВ1-49БП4Ф1	однофазный / 4	0,18	1,54	71
ВГОВ1-49БП4Ф3	трехфазный / 4	0,18	0,64	63
ВГОВ1-54П2Ф3	трехфазный / 2	2,2	4,8	90
ВГОВ1-54АП4Ф1	однофазный / 4	0,37	2,66	71
ВГОВ1-54АП4Ф3	трехфазный / 4	0,37	1,3	71
ВГОВ1-54БП4Ф1	однофазный / 4	0,37	2,66	71
ВГОВ1-54БП4Ф3	трехфазный / 4	0,37	1,3	71
ВГОВ1-54ВП4Ф1	однофазный / 4	0,18	1,54	63
ВГОВ1-54ВП4Ф3	трехфазный / 4	0,18	0,66	63
ВГОВ1-59АП4Ф3	трехфазный / 4	0,55	1,5	80
ВГОВ1-59БП4Ф3	трехфазный / 4	0,55	1,75	80
ВГОВ1-59П6Ф3	трехфазный / 6	0,18	0,8	71
ВГОВ1-59П8Ф3	трехфазный / 8	0,18	0,95	80
ВГОВ1-65АП4Ф3	трехфазный / 4	0,75	2	80
ВГОВ1-65БП4Ф3	трехфазный / 4	0,75	2	80
ВГОВ1-65П6Ф3	трехфазный / 6	0,25	1,2	71
ВГОВ1-65П8Ф3	трехфазный / 8	0,18	0,95	80
ВГОВ1-73АП4Ф3	трехфазный / 4	1,1	2,8	90S
ВГОВ1-73БП4Ф3	трехфазный / 4	1,1	2,8	90S
ВГОВ1-73П6Ф3	трехфазный / 6	0,37	1,4	80
ВГОВ1-73П8Ф3	трехфазный / 8	0,18	0,95	80
ВГОВ1-81АП4Ф3	трехфазный / 4	2,2	4,8	100L
ВГОВ1-81БП4Ф3	трехфазный / 4	2,2	4,8	100L
ВГОВ1-81П6Ф3	трехфазный / 6	0,75	2,2	90S
ВГОВ1-81П8Ф3	трехфазный / 8	0,37	1,3	90S
ВГОВ1-91АП4Ф3	трехфазный / 4	5,5	11,4	132
ВГОВ1-91БП4Ф3	трехфазный / 4	4	8,7	112M
ВГОВ1-91ВП4Ф3	трехфазный / 4	3	6,6	100L
ВГОВ1-91АП6Ф3	трехфазный / 6	1,5	3,9	100L
ВГОВ1-91БП6Ф3	трехфазный / 6	1,1	3,2	90L
ВГОВ1-91ВП6Ф3	трехфазный / 6	0,75	2,2	90L
ВГОВ1-91АП8Ф3	трехфазный / 8	0,55	1,9	90L
ВГОВ1-91БП8Ф3	трехфазный / 8	0,55	1,9	90L
ВГОВ1-91ВП8Ф3	трехфазный / 8	0,37	1,9	90L
ВГОВ1-103АП4Ф3	трехфазный / 4	9	17,9	132M
ВГОВ1-103БП4Ф3	трехфазный / 4	7,5	14,8	132M
ВГОВ1-103ВП4Ф3	трехфазный / 4	5,5	11,4	132S
ВГОВ1-103АП6Ф3	трехфазный / 6	3	6,7	132M
ВГОВ1-103БП6Ф3	трехфазный / 6	2,2	4,9	112M
ВГОВ1-103ВП6Ф3	трехфазный / 6	1,5	3,9	100M
ВГОВ1-103АП8Ф3	трехфазный / 8	1,5	4,3	112M
ВГОВ1-103БП8Ф3	трехфазный / 8	1,1	3,6	100L
ВГОВ1-103ВП8Ф3	трехфазный / 8	1,1	3,6	100L
ВГОВ1-113АП4Ф3	трехфазный / 4	15	28	160L
ВГОВ1-113БП4Ф3	трехфазный / 4	11	21,3	160M
ВГОВ1-113ВП4Ф3	трехфазный / 4	7,5	14,8	132M
ВГОВ1-113АП6Ф3	трехфазный / 6	5,5	12,3	132M
ВГОВ1-113БП6Ф3	трехфазный / 6	4	9,1	132M
ВГОВ1-113ВП6Ф3	трехфазный / 6	3	6,7	132S
ВГОВ1-113АП8Ф3	трехфазный / 8	2,2	5,2	132S
ВГОВ1-113БП8Ф3	трехфазный / 8	1,5	4,3	112M
ВГОВ1-113ВП8Ф3	трехфазный / 8	1,1	3,6	100L
ВГОВ1-125АП6Ф3	трехфазный / 6	7,5	14,8	160M
ВГОВ1-125БП6Ф3	трехфазный / 6	5,5	12,3	132M
ВГОВ1-125ВП6Ф3	трехфазный / 6	5,5	12,3	132M
ВГОВ1-125АП8Ф3	трехфазный / 8	3	7	132M
ВГОВ1-125БП8Ф3	трехфазный / 8	2,2	5,2	132S

Модель вентилятора	Мотор / полюса	Мощность, кВт	Сила тока, А	Типоразмер двигателя
ВГОВ1-125ВП8Ф3	трехфазный / 8	2,2	5,2	132S
ВГОВ1-138АП6Ф3	трехфазный / 6	11	21,6	160L
ВГОВ1-138БП6Ф3	трехфазный / 6	7,5	14,8	160M
ВГОВ1-138ВП6Ф3	трехфазный / 6	5,5	12,3	132M
ВГОВ1-138АП8Ф3	трехфазный / 8	4	9	160M
ВГОВ1-138БП8Ф3	трехфазный / 8	3	7	132M
ВГОВ1-138ВП8Ф3	трехфазный / 8	2,2	5,2	132S
ВГОВ1-154АП6Ф3	трехфазный / 6	30	37,81	225M
ВГОВ1-154БП6Ф3	трехфазный / 6	22	45,44	200LB
ВГОВ1-154ВП6Ф3	трехфазный / 6	18,5	60,4	200LA
ВГОВ1-154АП8Ф3	трехфазный / 8	15	34,34	200L
ВГОВ1-154БП8Ф3	трехфазный / 8	11	22,85	180L
ВГОВ1-154ВП8Ф3	трехфазный / 8	7,5	17,78	160L
ВГОВ1-175АП6Ф3	трехфазный / 6	55	101,5	280M
ВГОВ1-175БП6Ф3	трехфазный / 6	45	72,94	280S
ВГОВ1-175ВП6Ф3	трехфазный / 6	72,94	64	250M
ВГОВ1-175АП8Ф3	трехфазный / 8	22	45,8	225M
ВГОВ1-175БП8Ф3	трехфазный / 8	18,5	42,2	225S
ВГОВ1-175ВП8Ф3	трехфазный / 8	15	34,34	200L

КОНСТРУКТИВНЫЕ ПАРАМЕТРЫ

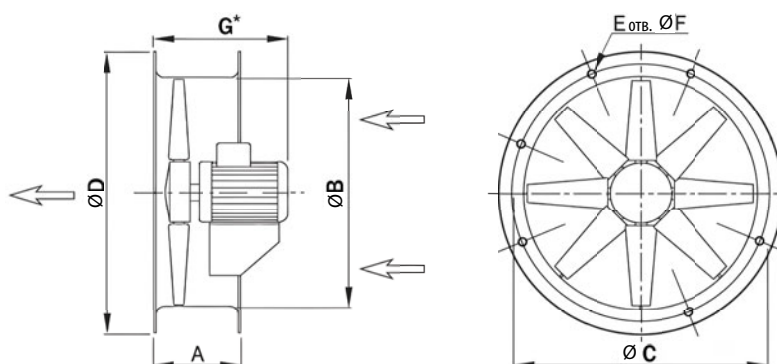

Типоразмер вентилятора	Размеры, мм							Масса, кг
	A	ØB	ØC	ØD	E	ØF	G*	
ВГОВ1-39П2, ВГОВ1-39П4	200	305	355	395	8	10	380	24
ВГОВ1-44П2, ВГОВ1-44П4	200	355	395	446	8	10	380	27
ВГОВ1-49П2, ВГОВ1-49П4	230	405	450	496	8	12	430	32
ВГОВ1-54П2, ВГОВ1-54П4	230	455	500	546	8	12	430	40
ВГОВ1-59П4, ВГОВ1-59П6, ВГОВ1-59П8	250	505	560	598	12	12	440	41
ВГОВ1-65П4, ВГОВ1-65П6, ВГОВ1-65П8	250	565	620	658	12	12	440	44
ВГОВ1-73П4, ВГОВ1-73П6, ВГОВ1-73П8	250	635	690	730	12	12	470	55
ВГОВ1-81П4, ВГОВ1-81П6, ВГОВ1-81П8	250	708	770	810	16	12	520	70
ВГОВ1-91П4, ВГОВ1-91П6, ВГОВ1-91П8	350	808	860	910	16	12	580	135
ВГОВ1-103П4, ВГОВ1-103П6, ВГОВ1-103П8	350	908	970	1030	16	16	680	195
ВГОВ1-113П4, ВГОВ1-113П6, ВГОВ1-113П8	350	1010	1070	1130	16	16	750	232
ВГОВ1-125П6, ВГОВ1-125П8	350	1130	1190	1250	20	16	750	247
ВГОВ1-138П6, ВГОВ1-138П8	350	1260	1320	1380	20	16	750	278
ВГОВ1-154П6, ВГОВ1-154П8	450	1415	1470	1540	20	16	815	500
ВГОВ1-175П6, ВГОВ1-175П8	450	1615	1680	1750	24	18	815	790

ФОРМИРОВАНИЕ МАРКИРОВКИ

ВГОВ1 - XX X X - X / X - ТУ 3400-007-72453807-07

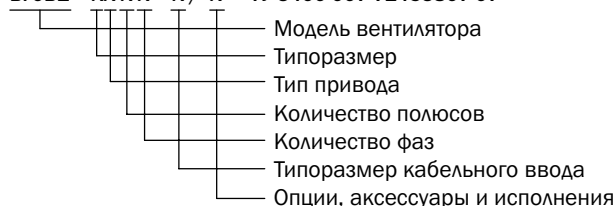

Пример заказа: ВГОВ1-59АП4Ф3-КНВТВ1Н - ТУ 3400-007-72453807-07.



- Вентиляторы ВГКО1 состоят из присоединительного основания, корпуса, рабочего колеса, электродвигателя, защитной сетки и защитного колпака.
- Настенное (вертикальное) крепление вентилятора обеспечивается специальным дефлектором.
- В конструкции вентиляционной арматуры используются электродвигатели с видом защиты «взрывонепроницаемая оболочка».
- Крепление двигателя по стандарту IEC позволяет производить оперативную его замену.
- Электродвигатели вентиляторов следует оснастить устройством защиты от перегрузки по току.
- Шум на выходе из вентилятора может быть ограничен посредством специального исполнения вентилятора с шумоглушителем.

МАРКИРОВКА

- 1Ex d IIB T4 Gb
- Ex tb IIIA T135°C Db

СЕРТИФИКАТЫ И РАЗРЕШЕНИЯ

ГОСТ Р ИСО 9001-2015 (ISO 9001:2015)
 TC RU C-RU.AA87.B.00245
 ТУ 3400-007-72453807-07

НОРМЫ

ГОСТ Р МЭК 60079-0-2011
 ГОСТ 14254-96 (МЭК 529-89)
 ГОСТ 30852.0-2002 (МЭК 60079-0:1998)
 ГОСТ 30852.1-2002 (МЭК 60079-1:1998)
 ГОСТ IEC 61241-1-1-2011
 Гл. 7.3 ПУЭ
 ГОСТ 12.2.007.0-75
 ТР ТС 012/2011

ТЕХНИЧЕСКИЕ ХАРАКТЕРИСТИКИ

Установка
Категория II по подгруппе газов IIA, IIB, зоны 1, 2; Категория III по пыли, взрывоопасные пылевые среды, содержащие летучие частицы, непроводящую и проводящую пыль; Опасные производственные объекты
Напряжение питания, В
~220/380 (50/60 Гц)
Климатическое исполнение
УХЛ1 (по требованию УХЛ2, УХЛ3, УХЛ4, УХЛ5, ХЛ1, ХЛ2, ХЛ3, ХЛ5, Т1, Т2, Т3, Т5, ОМ1, ОМ2, ОМ3, ОМ4, В2.1, В5)

ОПЦИИ, АКСЕССУАРЫ И ИСПОЛНЕНИЯ

НАИМЕНОВАНИЕ	МАРКИРОВКА
Вертикальный выдув/настенное крепление	/СТЕНА
Шумопоглотитель	/ШП
Заслонка тяговая	/ЗАСЛОНКА
Крепежная основа для бетонной опоры	/КБ
Защитная решетка	/ЗР



Модель вентилятора	Мотор / полюса	Мощность, кВт	Сила тока, А	Типоразмер двигателя
ВГОК1-60П4Ф1	однофазный / 4	0.06	0.68	56
ВГОК1-60П4Ф3	трехфазный / 4	0.09	0.2	56
ВГОК1-61П4Ф1	однофазный / 4	0.12	0.88	63
ВГОК1-61П4Ф3	трехфазный / 4	0.12	0.3	63
ВГОК1-61П6Ф3	трехфазный / 6	0.12	0.6	63
ВГОК1-75П4Ф1	однофазный / 4	0.25	2.04	71
ВГОК1-75П4Ф3	трехфазный / 4	0.25	1	71
ВГОК1-75П6Ф3	трехфазный / 6	0.18	0.8	71
ВГОК1-90П4Ф1	однофазный / 4	0.55	3.87	80
ВГОК1-90П4Ф3	трехфазный / 4	0.55	1.5	80
ВГОК1-90П6Ф3	трехфазный / 6	0.18	0.8	71
ВГОК1-90П8Ф3	трехфазный / 6	0.12	0.65	71
ВГОК1-91П4Ф3	трехфазный / 4	0.75	2	80
ВГОК1-91П6Ф3	трехфазный / 6	0.37	1.4	80
ВГОК1-91П8Ф3	трехфазный / 8	0.25	1.2	80
ВГОК1-110П4Ф3	трехфазный / 4	1,1	2,8	90S
ВГОК1-110П6Ф3	трехфазный / 6	0.37	1,4	80
ВГОК1-110П8Ф3	трехфазный / 8	0.25	1,2	80
ВГОК1 111П6Ф3	трехфазный / 6	0.55	1,8	80
ВГОК1 111П8Ф3	трехфазный / 8	0.25	1,2	80
ВГОК1-130П6Ф3	трехфазный / 6	1,1	3,2	90L
ВГОК1-130П8Ф3	трехфазный / 8	0.55	1.9	90L
ВГОК1-131П6Ф3	трехфазный / 6	1,5	3.9	100L
ВГОК1-131П8Ф3	трехфазный / 8	0.75	2.6	100L
ВГОК1-132П6Ф3	трехфазный / 6	2.20	4.9	112M
ВГОК1-132П8Ф3	трехфазный / 8	1.1	3.6	100L
ВГОК1-133П6Ф3	трехфазный / 6	3	6.7	132S
ВГОК1-133П8Ф3	трехфазный / 8	1.5	4.3	112M

КОНСТРУКТИВНЫЕ ПАРАМЕТРЫ

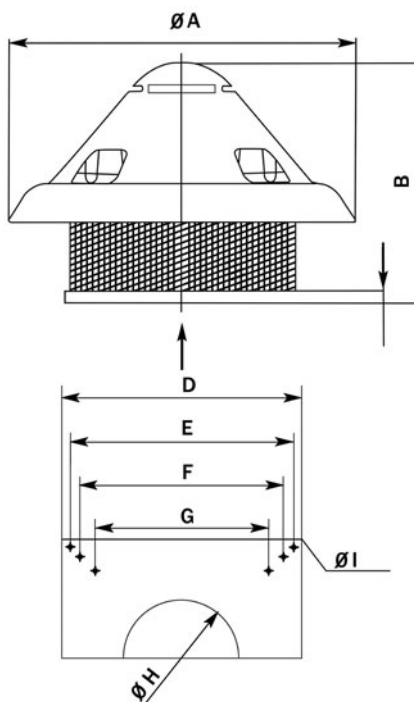

Типоразмер вентилятора	Размеры, мм									
	$\varnothing A$	B	C	D	E	F	G	$\varnothing H$	$\varnothing I$	Масса, кг
ВГОК1 60П4	600	500	38	400	360	—	257	180	12	16
ВГОК1 61П4	600	510	38	400	360	—	307	220	12	18
ВГОК1 61П6	600	510	38	400	360	—	307	220	12	18
ВГОК1 75П4	750	580	38	500	450	—	380	270	12	27
ВГОК1 75П6	750	580	38	500	450	—	380	270	12	27
ВГОК1 90П4	900	640	38	650	600	530	471	296	12	32
ВГОК1 90П6	900	640	38	650	600	530	471	296	12	32
ВГОК1 90П8	900	640	38	650	600	530	471	296	12	32
ВГОК1 91П4	900	650	38	650	600	530	471	296	12	40

Типоразмер вентилятора	Размеры, мм									
	ØA	B	C	D	E	F	G	ØH	ØI	Масса, кг
ВГОК1 91П6	900	650	38	650	600	530	471	296	12	40
ВГОК1 91П8	900	650	38	650	600	530	471	296	12	40
ВГОК1 110П4	1100	750	38	760	710	650	550	320	14	57
ВГОК1 110П6	1100	750	38	760	710	650	550	320	14	57
ВГОК1 110П8	1100	750	38	760	710	650	550	320	14	57
ВГОК1 111П6	1100	750	38	760	710	650	550	370	14	60
ВГОК1 111П8	1100	750	38	760	710	650	550	370	14	60
ВГОК1 130П6	1300	850	38	930	870	775	665	430	14	78
ВГОК1 130П8	1300	850	38	930	870	775	665	430	14	78
ВГОК1 131П6	1300	850	38	930	870	775	665	480	14	100
ВГОК1 131П8	1300	850	38	930	870	775	665	480	14	100
ВГОК1 132П6	1300	880	38	930	870	775	665	480	14	120
ВГОК1 132П8	1300	880	38	930	870	775	665	480	14	120
ВГОК1 133П6	1300	880	38	930	870	775	665	530	14	140
ВГОК1 133П8	1300	880	38	930	870	775	665	530	14	140

ФОРМИРОВАНИЕ МАРКИРОВКИ

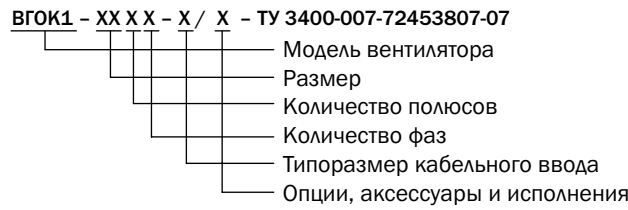

Пример заказа: ВГОК1-61П4Ф1 - КНВТВ1Н - ТУ 3400-007-72453807-07.

Рекомендуемые кабельные вводы
КНВ, КОВ, КНВТН, КНВТВ, КНВМ, КНВЗ

СМ. СТР. 400

- Вентиляционная арматура ВГР2 предназначена для охлаждения контрольно-управляющих устройств, а также удаления взрывоопасных и агрессивных газов из них, для монтажа в системах приточной и вытяжной вентиляции, установленных для удаления газообразных (пылеобразных) горючих и негорючих сред.

- Взрывозащищенные вентиляторы состоят из вращающихся и неподвижных частей.

- В конструкции вентиляционной арматуры используются электродвигатели с видом защиты «взрывонепроницаемая оболочка».

- Электродвигатели вентиляторов следует оснастить устройством защиты от перегрузки по току.



МАРКИРОВКА

Ex 1Ex d IIB T4 Gb

Ex Ex tb IIIA T135°C Db

СЕРТИФИКАТЫ И РАЗРЕШЕНИЯ

ГОСТ Р ИСО 9001-2015 (ISO 9001:2015)

TC RU C-RU.AA87.B.00245

TU 3400-007-72453807-07

НОРМЫ

ГОСТ 12.2.007.0-75

ТР ТС 012/2011

ГОСТ Р МЭК 60079-0-2011

ГОСТ 14254-96 (МЭК 529-89)

ГОСТ 30852.0-2002 (МЭК 60079-0:1998)

ГОСТ 30852.1-2002 (МЭК 60079-1:1998)

ГОСТ ИЕС 61241-1-1-2011

Гл. 7.3 ПУЭ

ТЕХНИЧЕСКИЕ ХАРАКТЕРИСТИКИ

Установка

Категория II по подгруппе газов IIA, IIB, зоны 1, 2;
Категория III по пыли, взрывоопасные пылевые среды, содержащие летучие частицы, непроводящую и проводящую пыль;
Опасные производственные объекты

Напряжение питания, В

~220/380 (50/60 Гц)

Климатическое исполнение

УХЛ1 (по требованию УХЛ2, УХЛ3, УХЛ4, УХЛ5, ХЛ1, ХЛ2, ХЛ3, ХЛ5, Т1, Т2, Т3, Т5, ОМ1, ОМ2, ОМ3, ОМ4, В2.1, В5)

ОПЦИИ, АКСЕССУАРЫ И ИСПОЛНЕНИЯ

НАИМЕНОВАНИЕ	МАРКИРОВКА
Ориентация спирального кожуха XXX °С (по умолчанию ориентация 270°/Л)	/ОСК___° П/Л
Круглый выпускной адаптер/круглый подводной адаптер	/КВА /КПА
Защитная решетка на входе (на подводе воздуха)	/ЗРП

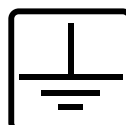
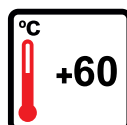
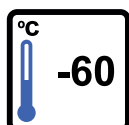

Модель вентилятора	Мотор / полюса	Мощность, кВт	Сила тока, А	Типоразмер двигателя	Производительность, м ³ /ч	Pmin, па	Сmax, м/с	S, м ²	J, кгм ²
ВГР2-43П2Ф3	трехфазный / 2	1.10	2.4	80	1700	1050	19.43	0.0243	0.02
ВГР2-43П4Ф3	трехфазный / 4	0.25	1	71	1550	211	17.72	0.0243	0.02
ВГР2-48П2Ф3	трехфазный / 2	2.2	4.8	90	2720	1382	24.37	0.031	0.032
ВГР2-48П4Ф3	трехфазный / 4	0.55	1.5	80	1950	329	17.47	0.031	0.032
ВГР2-52П2Ф3	трехфазный / 2	3	6.5	100	2920	472	21.10	0.0385	0.072
ВГР2-52П4Ф3	трехфазный / 4	0.75	2	80	2450	371	17.68	0.0385	0.072
ВГР2-52П6Ф3	трехфазный / 6	0.37	1.4	80	1930	124	13.925	0.0385	0.072
ВГР2-58АП4Ф3	трехфазный / 4	1.5	3.8	90	3540	452	19.39	0.0507	0.12
ВГР2-58БП4Ф3	трехфазный / 4	1.1	2.8	90	3540	452	19.39	0.0507	0.12
ВГР2-58П6Ф3	трехфазный / 6	0.75	2.2	90	2820	174	15.45	0.0507	0.12
ВГР2-64АП4Ф3	трехфазный / 4	3	6.6	100	5760	482	24.81	0.0645	0.2
ВГР2-64БП4Ф3	трехфазный / 4	2.2	4.8	100	5760	482	24.81	0.0645	0.2
ВГР2-64П6Ф3	трехфазный / 6	1.1	3.2	90	4200	195	18.09	0.0645	0.2
ВГР2-71АП4Ф3	трехфазный / 4	4	8.7	112	7660	425	24.69	0.08616	0.71
ВГР2-71БП4Ф3	трехфазный / 4	3	6.6	100	6715	500	21.65	0.08616	0.71
ВГР2-71П6Ф3	трехфазный / 6	1.5	3.9	100	5030	197	16.22	0.08616	0.71
ВГР2-71П8Ф3	трехфазный / 8	0.75	2.6	100	3680	90	11.86	0.08616	0.71
ВГР2-80АП4Ф3	трехфазный / 4	7.5	14.8	132	9300	250	24.84	0.104	1.4
ВГР2-80БП4Ф3	трехфазный / 4	5.5	11.4	132	5850	1115	15.63	0.104	1.4
ВГР2-80П6Ф3	трехфазный / 6	2.2	4.9	112	6290	325	16.80	0.104	1.4
ВГР2-80П8Ф3	трехфазный / 8	1.1	3.6	100	4720	185	12.61	0.104	1.4
ВГР2-89АП4Ф3	трехфазный / 4	9	17.9	132	10770	1200	23.01	0.13	2.92
ВГР2-89БП4Ф3	трехфазный / 4	7.5	14.8	132	7100	1570	15.17	0.13	2.92
ВГР2-89П6Ф3	трехфазный / 6	4	9.1	132	7140	355	15.26	0.13	2.92
ВГР2 89П8Ф3	трехфазный / 8	2.2	5.2	132	5450	200	11.63	0.13	2.92

КОНСТРУКТИВНЫЕ ПАРАМЕТРЫ

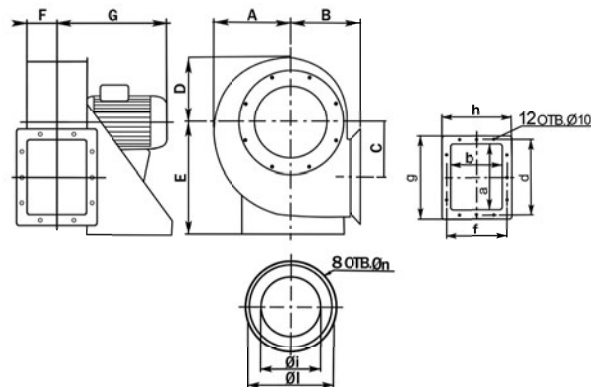

Типоразмер вентилятора	Размеры, мм																							
	A	B	C	D	E	F	G	H	I	L	M	a	b	c	d	e	f	g	h	i	l	m	n	кг
ВГР2-43	183	173	120	156	280	70	340	100	140	218	12	180	135	75	213	100	168	240	195	166	235	255	M8	20
ВГР2-48	210	190	142	175	310	80	380	110	140	218	12	200	155	75	233	100	188	260	215	189	260	280	M8	32
ВГР2 52	231	207	162	193	335	90	440	120	205	270	12	220	175	75	253	100	208	280	235	212	290	310	M8	39
ВГР2-58	257	227	170	216	365	100	420	130	205	270	12	260	195	100	293	125	228	320	255	242	310	340	M9.5	40
ВГР2-64	288	250	192	244	405	110	460	140	205	319	12	300	215	100	333	150	248	360	275	277	335	375	M9.5	55
ВГР2-71	321	272	212	270	445	123	490	153	245	354	15	340	240	125	373	100	273	400	300	304	395	425	M9.5	73
ВГР2-80	358	300	235	301	505	138	600	168	245	370	15	385	270	125	425	100	310	465	350	354	445	465	M9.5	123
ВГР2-89	406	334	267	337	560	153	590	183	340	439	15	430	300	150	470	100	340	510	380	404	490	520	M9.5	146

ФОРМИРОВАНИЕ МАРКИРОВКИ

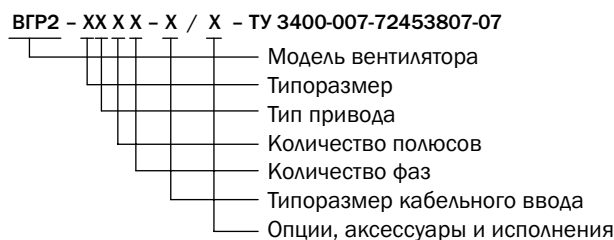

Пример заказа: ВГР2-64БП4Ф3-КНВТВ1Н - ТУ 3400-007-72453807-07.

Рекомендуемые кабельные вводы КНВ, КОВ, КНВ-ТН, КНВ-ТВ, КНВ-М, КНВ-З **СМ. СТР. 400**